

Цех монтажа рукавов высокого давления (РВД) в сборе

Высококачественный монтаж рукавов и фитингов

UX Inside

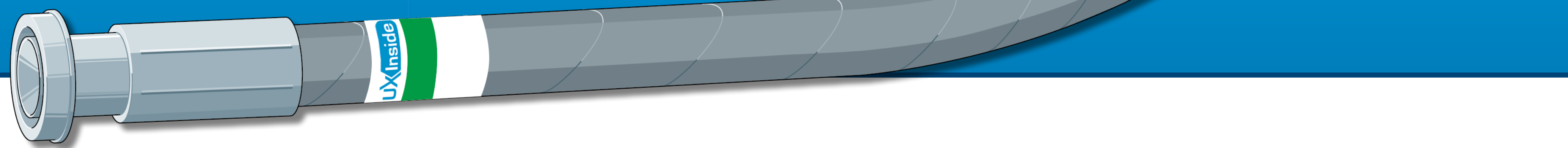

Рукава высокого давления

РВД определяют безопасность и являются важной составляющей систем передачи мощности. Они оказывают воздействие на общие эксплуатационные характеристики и безопасность гидравлических систем, а также влияют на основные функциональные возможности и производительность установки.

Оборудование цеха

Надежная сборка рукавов требует использования оборудования и инструментов от одного изготовителя:

- оптимально согласованные компоненты системы
- опытный и обученный персонал
- испытанное и сертифицированное оборудование

1 Ровная и точная резка рукава

Получение рукава в сборе соответствующей длины и хорошего качества зависит от прямого и точного отреза. Выбор станка и типа режущего диска определяется типом рукава и номинальным диаметром (НД). Загрязнения в рукаве, полученные от остаточных частиц и пыли, могут впоследствии повредить гидравлическим системам.

Отрезные станки

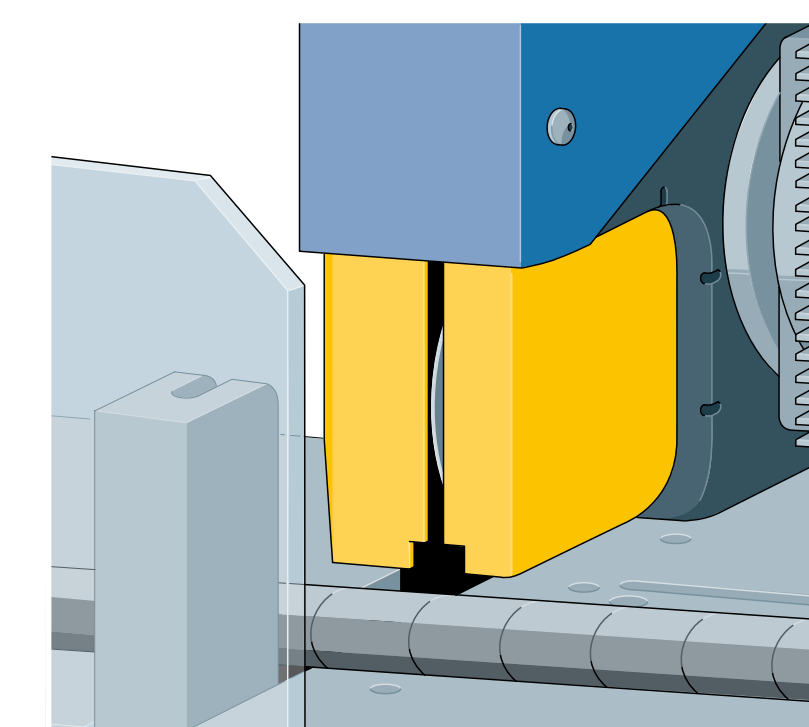
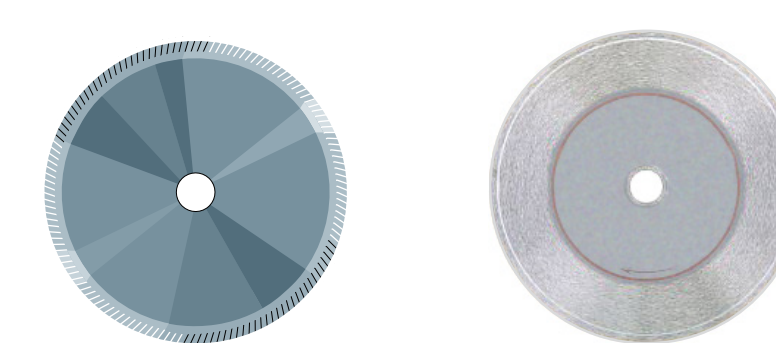

2 Идеальная окорка рукава – наружная и внутренняя

Тщательная зачистка внешнего и внутреннего слоев резины с помощью высококачественных зачистных инструментов и станков обеспечивает снятие остатков металлической проволоки и резины, и, таким образом, обеспечивает надежность монтажа РВД до выполнения операции обжима.

Окорочные станки

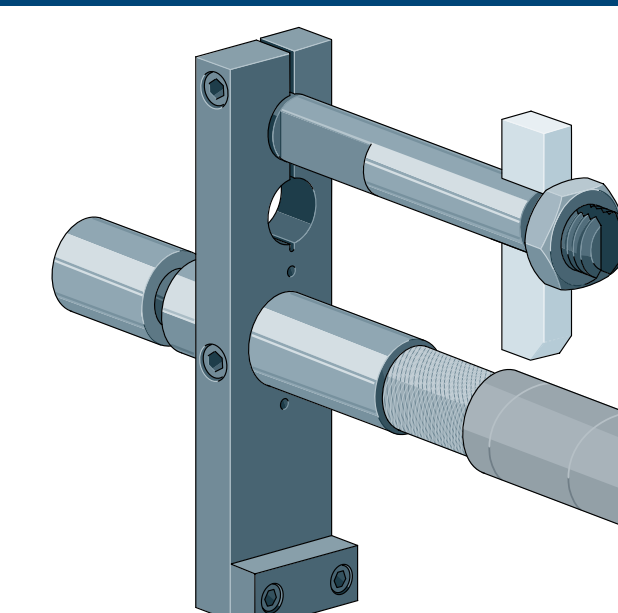
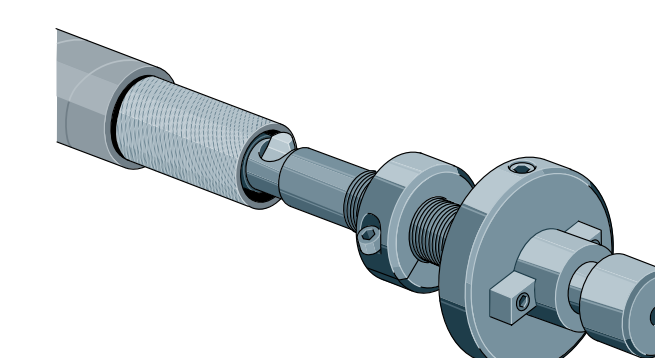
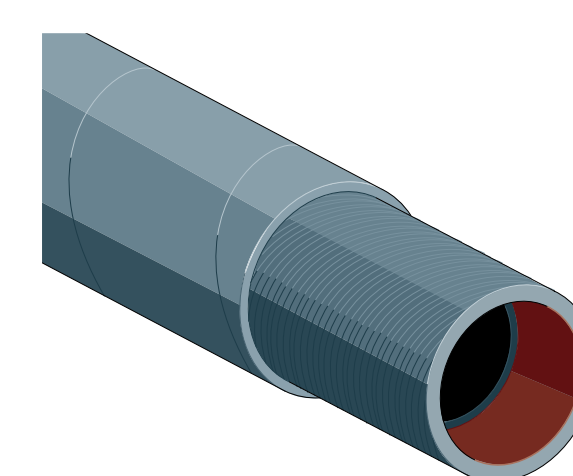

3 Маркировка собранного рукава

По стандарту DIN EN ISO, каждый гидравлический рукав должен на постоянной основе маркироваться с указанием наименования или торговой марки производителя, даты производства и максимального рабочего давления собранного рукава.

По маркировке можно точно определить срок эксплуатации рукава. Эта информация является существенно важной для обеспечения технического состояния гидравлической системы и, что наиболее важно, для обеспечения безопасности людей и оборудования.

Маркировочные приспособления

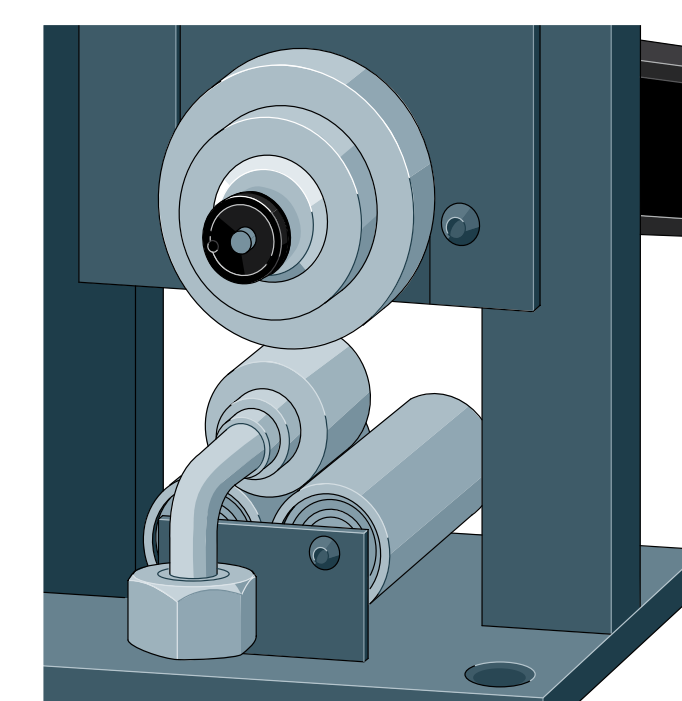
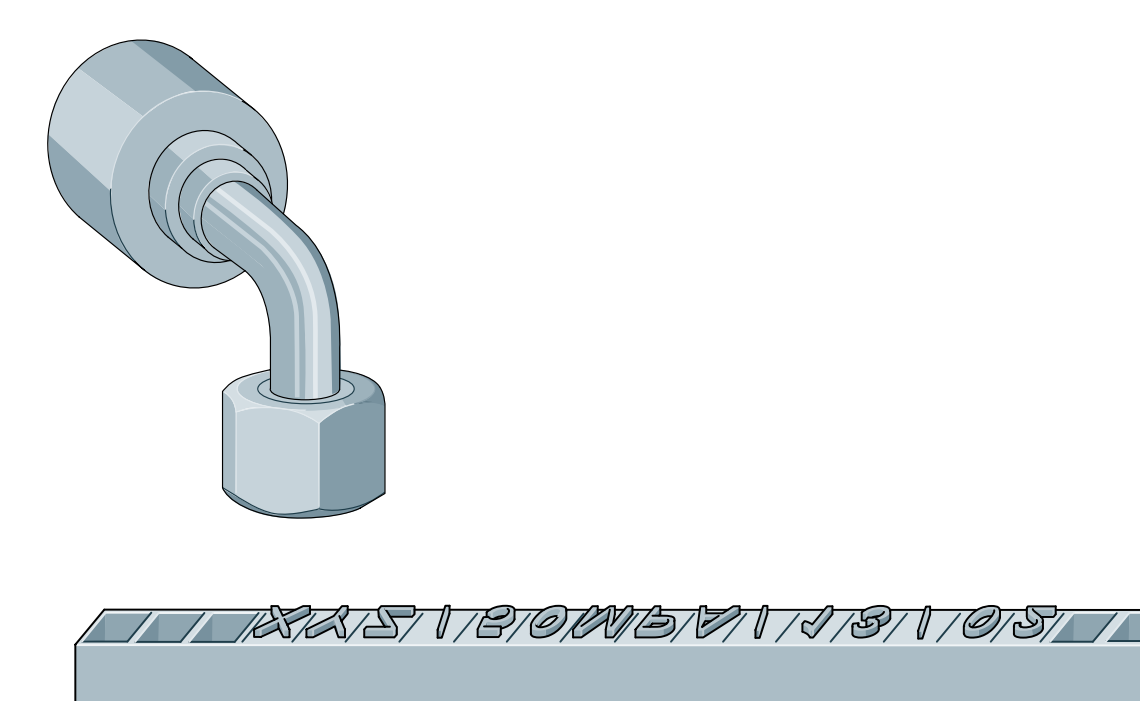

4 Надежный обжим фитингов

Обжим – самый важный этап сборки РВД

- Правильный выбор кулачков обжимного пресса является важным для обеспечения надежности обжима по всему диаметру.
- Специальный радиус в профиле сегментов кулачков помогает достичь оптимального формоизменения материала на месте стыковки.
- Избежать овального или конусовидного обжима можно с помощью прецизионных станков компании UNIFLEX.
- Точный диаметр окончательного обжима обеспечивает безопасность эксплуатации, т.к. собранный рукав будет точно соответствовать своему расчетному давлению.
- При правильном проведении операции не будет разрыва материала или острых краев.

Обжимные станки

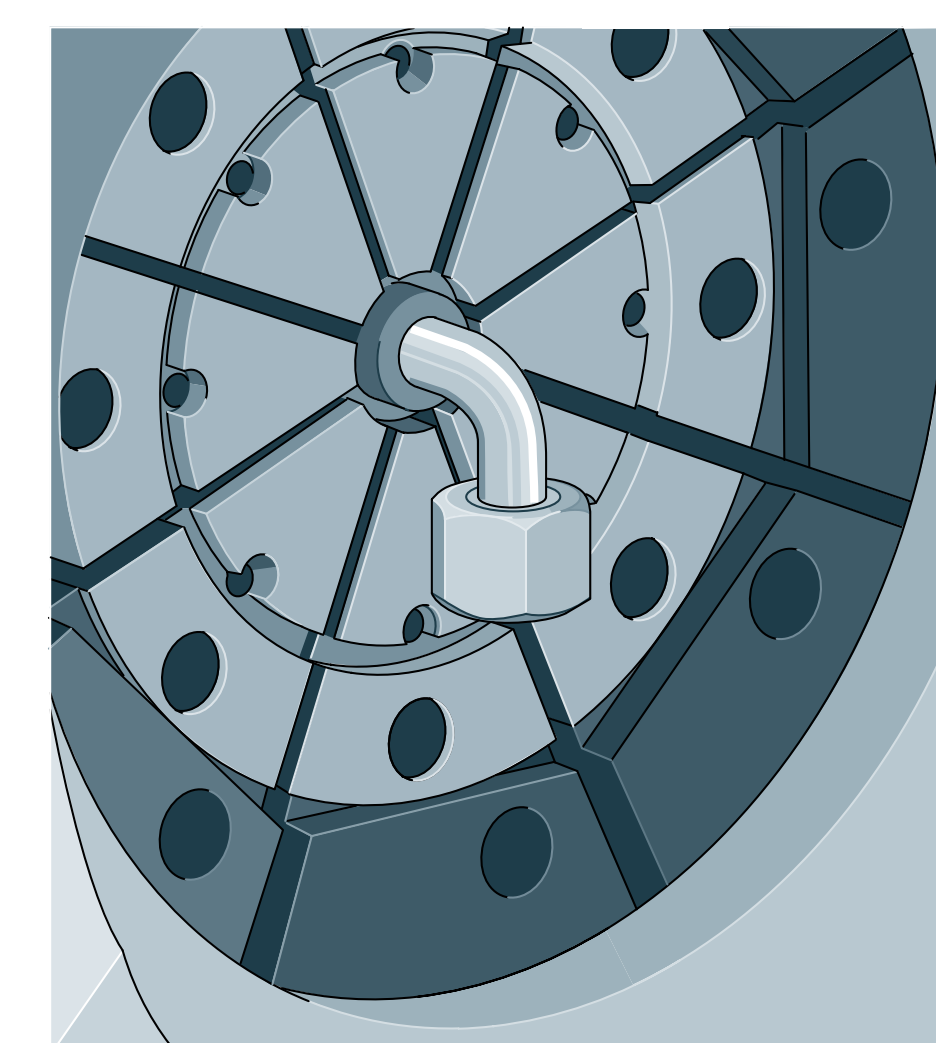
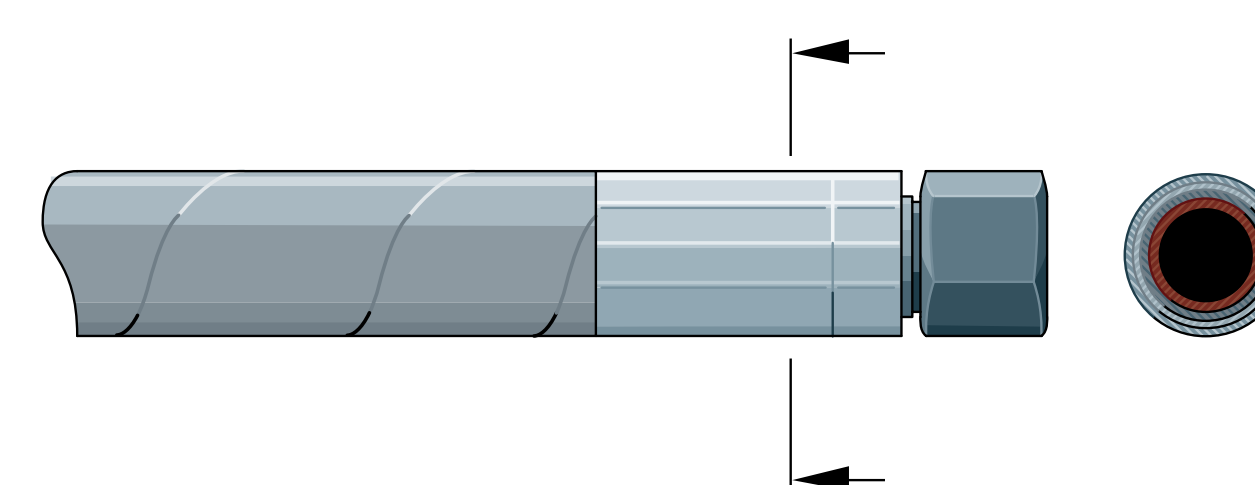

5 Промывка собранного рукава

Промывочное оборудование UNIFLEX надежно удаляет загрязнения в рукаве для достижения высокой степени чистоты. Все собранные рукава очищаются от стружки, пыли, жидкостей и загрязнений.

Промывочное оборудование

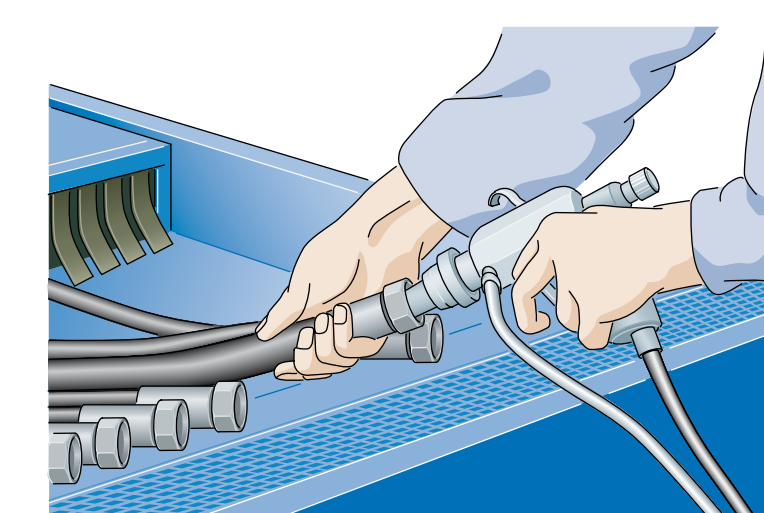
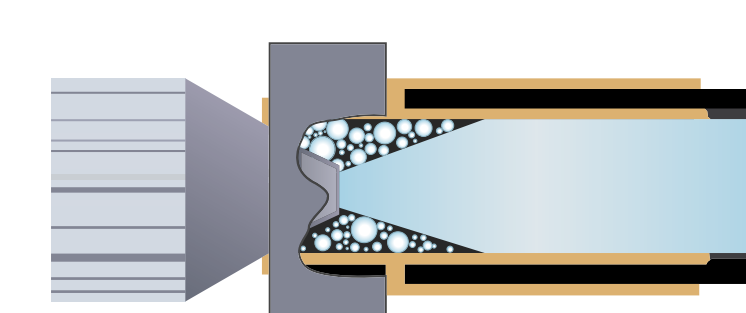

6 Испытание собранного рукава

Современные испытательные стенды UNIFLEX являются универсальными и позволяют провести испытание при регулируемом испытательном давлении. Проверка сборки и документирование результатов испытания гарантирует надежность РВД в сборе.

Испытательные стенды

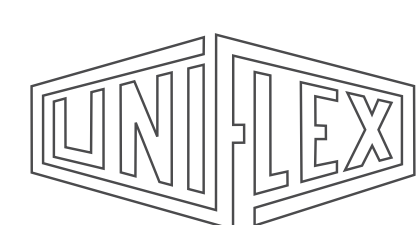
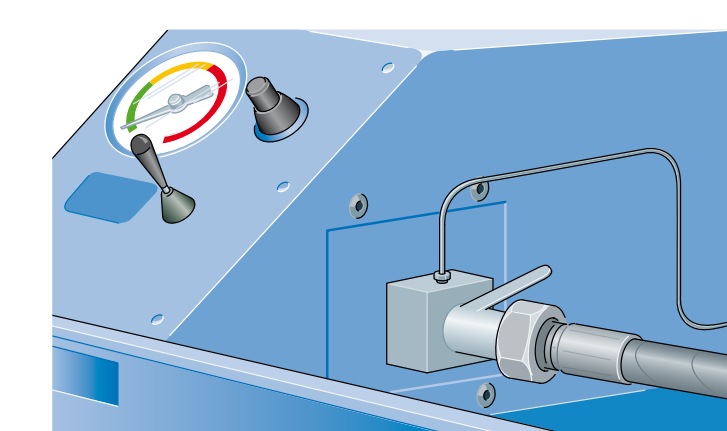
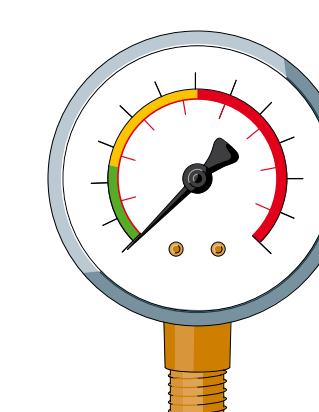

UNIFLEX.de
made in Germany



uxinside.net

